

VIVAX

Wärmepumpen Katalog



Hohe Effizienz

Langfristige Profitabilität

Flexibler Betrieb

Mehr Komfort

Inhalt

Produktübersicht	3
Wie eine Wärmepumpe funktioniert	4
Split- und Monoblock Systeme	5
Flexibler Betrieb und mehr Komfort	6
Komplettlösung für Heizung, Kühlung und Warmwasser Split-System	7
Komplettlösung für Heizung, Kühlung und Warmwasser Monoblock-System	8
Gleichstrom Invertertechnologie Innovatives design	9
Pool Wärmepumpen	10
SPEZIFIKATIONEN	
Split System	12
Pool Wärmepumpen	15
Monoblock System	16



Wärmepumpen

Komplettlösung für Heizung,
Kühlung und Warmwasser

Wärmepumpen werden zunehmend verfügbar. Ökonomische und ökologische Lösungen, die Heizen, Kühlen und Brauchwasser ermöglichen. Ihre zahlreichen Vorteile machen sie zu einer Top-Lösung für alle Wohnräume.

WARUM WÄRMEPUMPEN?

Wärmepumpen nutzen kostenlose Energie aus der Umgebung. Energieträger können Erde, Grundwasser oder Luft sein. Die einzigen Kosten für den Wärmepumpenbetrieb sind elektrische Energie, die die Wärmepumpe verwendet.

LANGFRISTIGE WIRTSCHAFTLICHKEIT

Obwohl die Anfangsinvestition in eine Wärmepumpe etwas höher ist, ist sie im Vergleich zu herkömmlichen Heizlösungen auf Basis fossiler Brennstoffe eine langfristig kostengünstige Investition. Die Heizeinsparung beträgt bis zu 75 %. Angesichts der hohen Einsparungen beim Energieverbrauch amortisiert sich die durchschnittliche Investition in Wärmepumpen in nur wenigen Jahren vollständig.

Der Wirkungsgrad (COP) der VIVAX Wärmepumpen wird in verschiedenen Betriebsmodi unter Berücksichtigung der Benutzerbedürfnisse gemessen. Im Heizbetrieb wird der Koeffizient bei 35 °C Wasseraustrittstemperatur bestimmt, wobei die Werte zwischen 4,62 und 5,21 liegen, und bei 55 °C Temperatur, wo die Werte zwischen 3,31 und 3,52 liegen.

5 JAHRE WERKSGARANTIE

Die Garantie für VIVAX Wärmepumpen beträgt 60 Monate mit obligatorischer jährlicher Wartung durch ein autorisiertes Servicecenter. Dies ist eine reguläre Garantie für unsere Wärmepumpen, und nach dem Kauf ist keine zusätzliche Registrierung des Geräts erforderlich, um die Garantie zu erhalten. Detaillierte Informationen zu den Garantiebedingungen und eine Liste der autorisierten Dienstleistungen finden Sie unter vivax.com.



Produktübersicht

Split System



Außeneinheit

Außeneinheit

Inneneinheit

Kapazität

4,0 kW 6,0 kW

8,0 kW 10,0 kW 12,0 kW 14,0 kW 16,0 kW

4,0 – 6,0 kW 8,0 – 10,0 kW 12,0 – 16,0 kW

220 ~ 240 - 1 Ph



380 ~ 415 - 3 Ph



Split System



Pool System



Kapazität

4,0 – 6,0 kW 8,0 – 10,0 kW 12,0 – 16,0 kW

Kapazität

7,0 kW 10,0 kW 12,0 kW

220 ~ 240 - 1 Ph



380 ~ 415 - 3 Ph



380 ~ 415 - 3 Ph

Monoblock

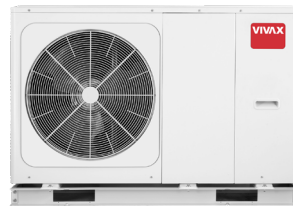

Kapazität

4,0 kW 6,0 kW

8,0 kW 10,0 kW 12,0 kW 14,0 kW 16,0 kW

18,0 kW 22,0 kW 24,0 kW 30,0 kW

220 ~ 240 - 1 Ph



380 ~ 415 - 3 Ph



Funktionsweise der Luftwärmepumpe

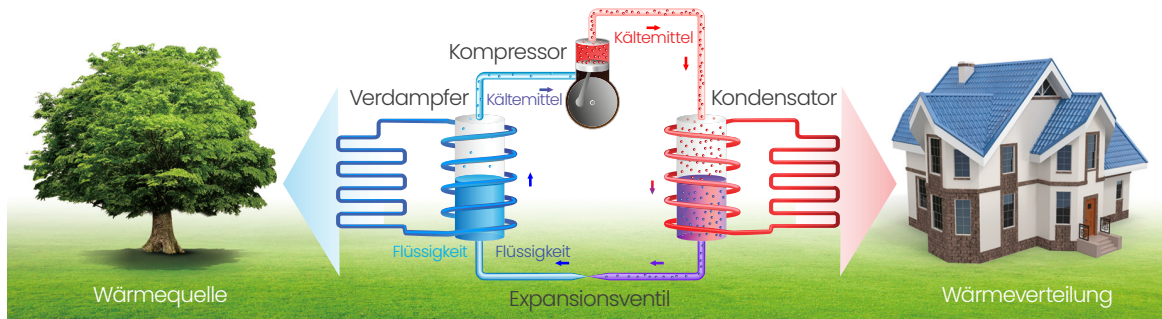

LUFT – WASSER

VIVAX Wärmepumpen sind Luft-Wasser-Pumpen. Ein solches Design erfordert keinen Zugang zu Wasser im Boden oder die Besetzung großer Landflächen für die Installation. Bei der Auswahl der optimalen Lösung ist es wichtig, den Betriebsbereich des Gerätes in Bezug auf die Außentemperatur zu berücksichtigen, die bei VIVAX-Geräten von -25 °C bis $+43\text{ °C}$ reicht. VIVAX verfügt über Monoblock-Einheiten mit Leistungen von 4,0 kW bis 30,0 kW und Split-Einheiten mit Leistungen von 4,0 kW bis 16,0 kW. Alle Geräte verwenden das ökologische Kältemittel R32. Geräte mit einer Leistung von 4,0 kW bis 10,0 kW haben eine einphasige Stromversorgung und ab 12,0 kW eine dreiphasige Stromversorgung. Bei der Split Variante ist eine interne Einheit, die Hydrobox mit dem Außengerät verbunden. In der Hydrobox wird Wasser für Raumheizung und Warmwasser erwärmt oder gekühlt, wenn eine Raumkühlung benötigt wird. In der Monoblock-Version wird das Wasser im Außenbereich erwärmt und gekühlt.

KONTROLLE



- Touch-Screen
- LCD (Flüssigkristallanzeige)
- Fehleranzeige
- Überprüfung der Betriebsparameter
- Mehrsprachig
- Kindersicherungsfunktion
- Eingebauter Temperatursensor und Wi-Fi-Modul
- Modbus-Protokoll

Stufe 1

Wenn das Kältemittel durch das Expansionsventil strömt und sich ausdehnt, sinken sowohl seine Temperatur als auch sein Druck.

Stufe 2

Wenn die Temperatur des Kältemittels niedriger als die Umgebungstemperatur ist, geht Wärme von der über den luftseitigen Wärmetauscher strömenden Luft auf das Kältemittel über und das Kältemittel verdampft.

Stufe 3

Wenn der Kältemitteldampf durch den Kompressor strömt, steigt sein Druck und seine Temperatur steigt über die des Wassers im Hydroniksystem.

Stufe 4

Während der heiße Kältemitteldampf durch den wasserseitigen Wärmetauscher strömt, erwärmt es das Wasser im Hydroniksystem, das dann nach innen zu den Raumheizungsanschlüssen oder dem Warmwasserspeicher gepumpt wird. Das Kältemittel kühlt ab und kondensiert und kann dann zum Expansionsventil zurückkehren, um den Kreislauf erneut zu starten.

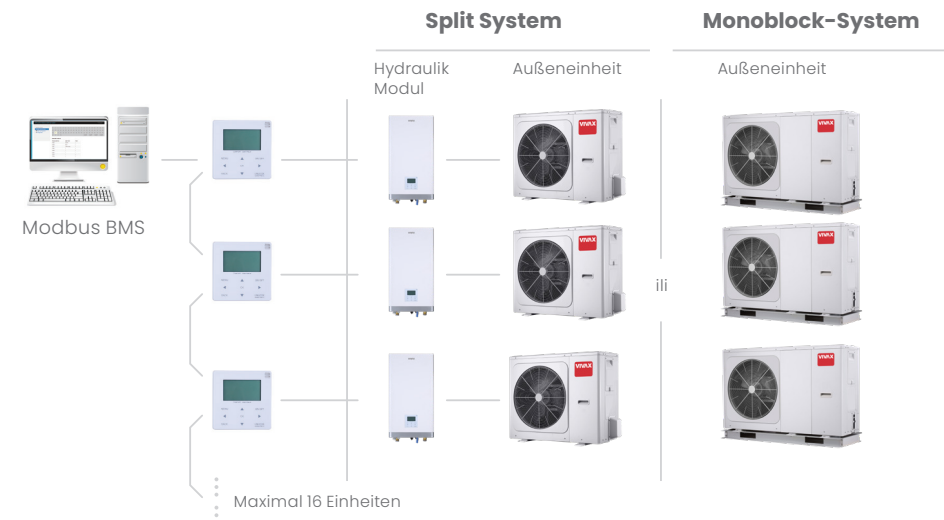

Split- und Monoblock System

Split sistem

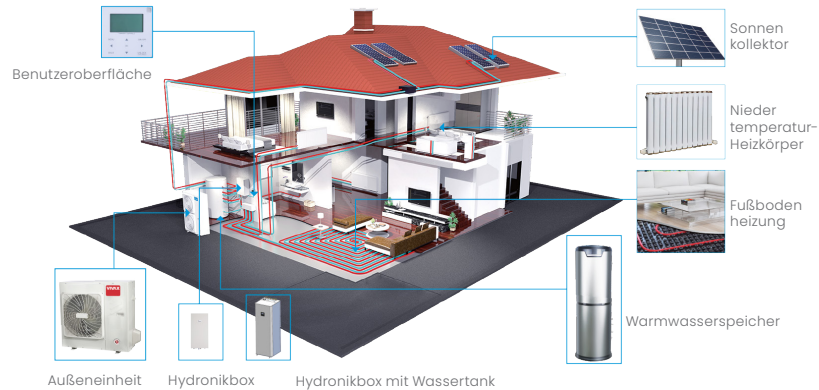

Applikation	Heizen + Kühlen + Warmwasser
Typ	Split (Außengerät und Hydronikbox)
Kältemittel-Rohrleitungen	Zwischen Außengerät und Hydronikbox
Wasserleitungen	Između hidro modula i ogrijevnih tijela
Installation	Fußbodenheizungsschleifen Gebläsekonvektoren Niedertemperaturheizkörper Warmwasserspeicher Hilfswärmequellen (wie Warmwasseraufbereiter und Boiler)

SPLIT-AUSSENGERÄT

Das Außengerät nimmt Wärme aus der Außenluft auf und überträgt sie durch die Kältemittelleitungen nach innen.

HYDRONIKBOX

Die Hydronikbox erwärmt das Wasser mit Kältemittel vom Außengerät. Das erwärmte Wasser zirkuliert durch Heizgeräte wie Fußbodenheizungen, Heizkörper, Gebläsekonvektoren sowie durch die innere Spule des Warmwasserspeichers.

WARMWASSERSPEICHER

Heißes Wasser aus der Hydronikbox wird durch die Heizwasserschlange des Brauchwassertanks zirkuliert, wodurch das Brauchwasser im Tank erwärmt wird. Elektrische Tauchheizkörper könnten als Backup in Brauchwassertanks installiert werden.

BENUTZEROBERFLÄCHE

Die Benutzeroberfläche ist über ein Steuerkabel mit der Split-Einheit verbunden. Seine Hauptfunktionen sind EIN / AUS, Parameteinstellungen, Timer und Serviceparameter.

Monoblock system

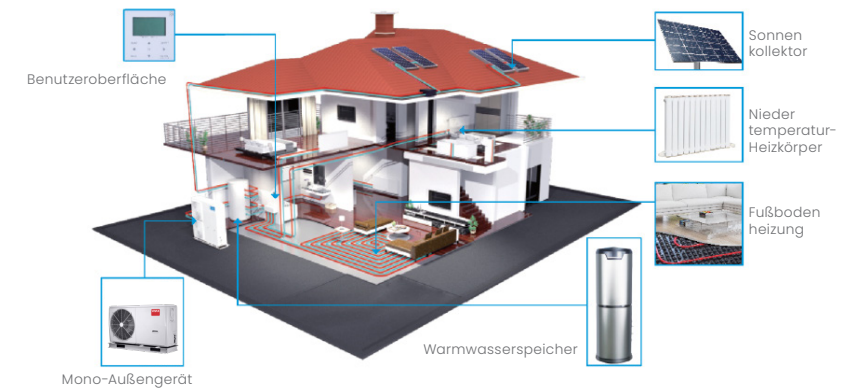

Applikation	Heizen + Kühlen + Brauchwasser
Typ	Integriert (Wärmepumpe und Hydronikbox befinden sich im selben Gehäuse)
Kältemittel-Rohrleitungen	Innen und Außengerät
Wasserleitungen	Zwischen Außengerät und Innenheizgeräten
Installation	Fußbodenheizschlangen Gebläsekonvektoren Niedertemperaturheizkörper Warmwasserspeicher Hilfswärmequellen (wie Warmwasseraufbereiter und Boiler)

MONO-AUSSENGERÄT

Die Mono-Außeneinheit nimmt Wärme aus der Außenluft auf, und überträgt sie an das Wasser im hydronischen Modul, um die Innenseite mit Wärme zu versorgen.

WARMWASSERSPEICHER

Heißes Wasser aus der Monoblock-Einheit zirkuliert durch die Heizwasserschlange des Brauchwassertanks und erwärmt das Brauchwasser im Inneren des Tanks. Tauchsieder könnten als Backup in Brauchwassertanks installiert werden.

BENUTZEROBERFLÄCHE

Die Benutzerschnittstelle ist über ein Signalkabel mit der Monoblock-Einheit verbunden. Seine Hauptfunktionen sind EIN/AUS, Parametrierung, Timer und Serviceparametrierung.

Flexibler Betrieb und mehr Komfort

Zwei Zonen, die über Benutzeroberfläche und Thermostat gesteuert werden.

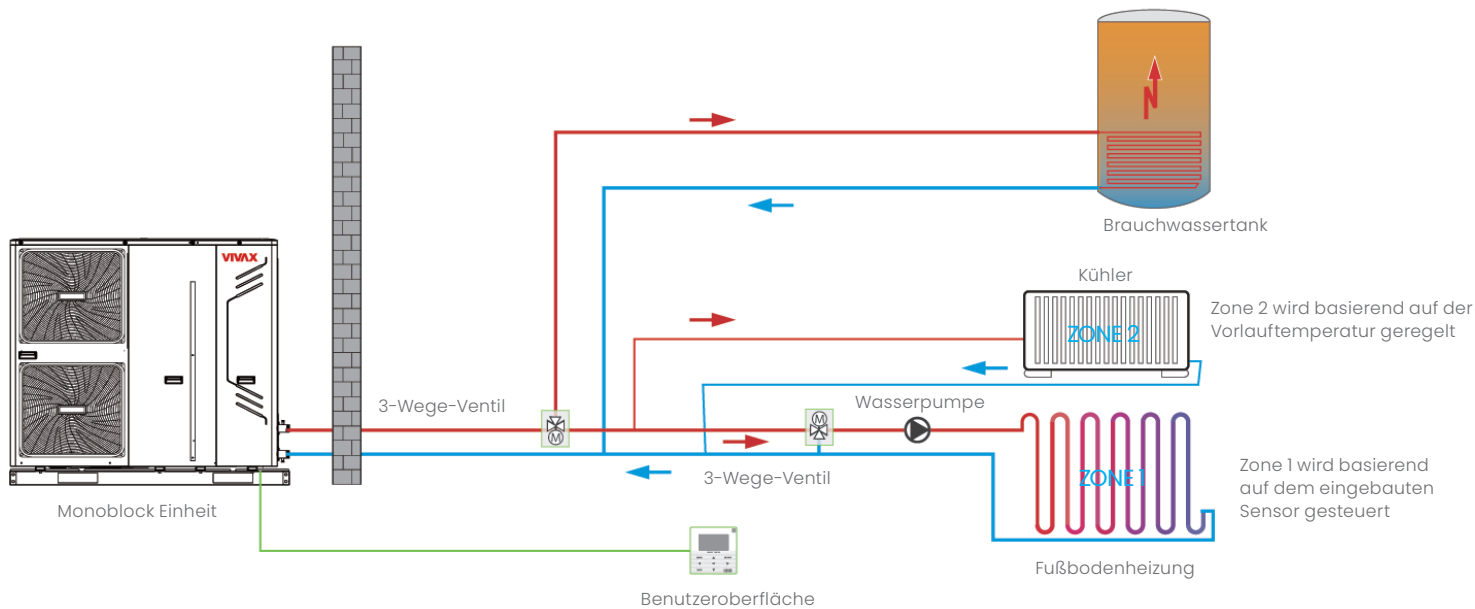
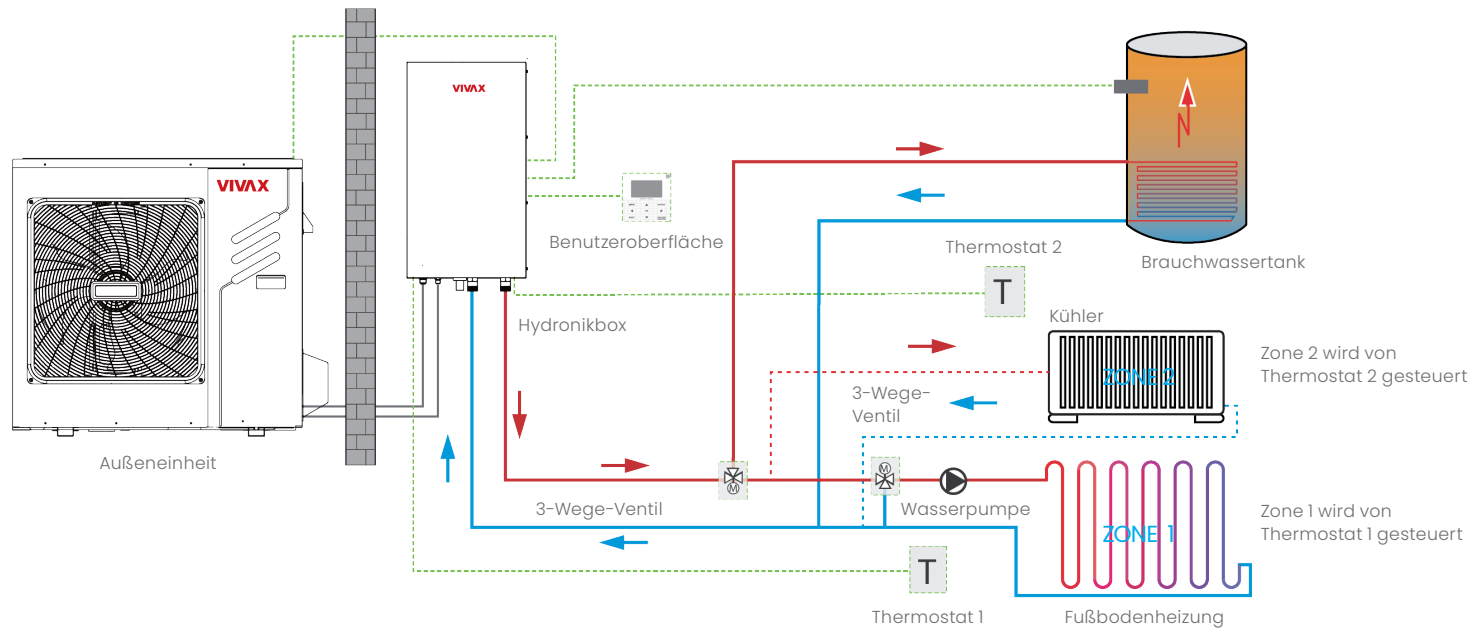

PRIORITÄTSEINSTELLUNG UND MULTI-MODE-AUSWAHL



Priorität des Kühlbetriebs



Priorität des Raumheizungsbetriebs



Priorität des Warmwasserbetriebs



AUTO-Modus



Desinfektionsmodus¹



Urlaubsmodus



Erzwungener Warmwassermodus



ECO-Modus



Lautloser Modus

Notiz:

1. Der Desinfektionsmodus kann nur verwendet werden, wenn der Heizstab des Tanks verfügbar ist.
2. Wenn der Wassergehalt im System unter dem Minimum liegt, müssen Pufferspeicher installiert werden

Komplettlösung für Heizung, Kühlung und Warmwasser | Split-System

Applikation 1

Raumheizung durch Fußbodenheizungsschleifen und Gebläsekonvektoren

Die Fußbodenheizkreise und Gebläsekonvektoren benötigen unterschiedliche Betriebswassertemperaturen. Um diese beiden Sollwerte zu erreichen, ist eine Mischstation erforderlich. Raumthermostate für jede Zone sind optional.

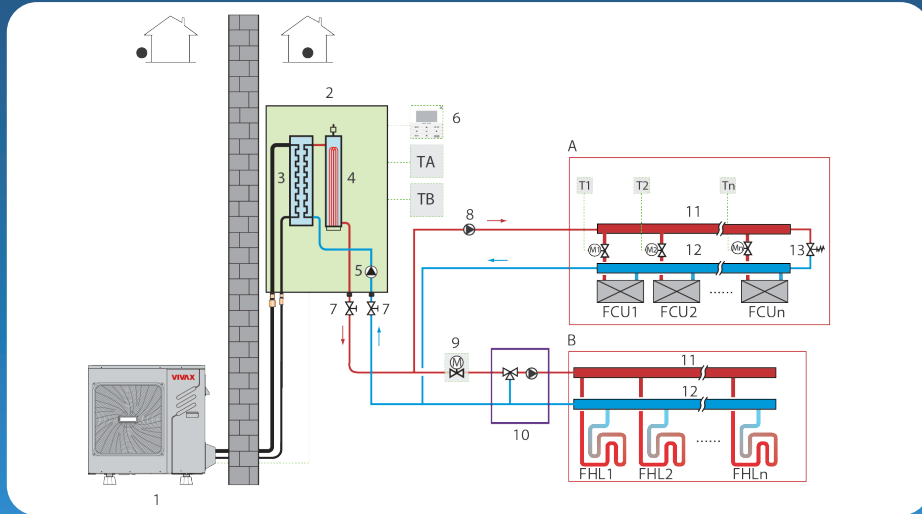

- 1 Außengerät
- 2 Hydraulikbox
- 3 Wärmetauscher
- 4 Zusatzheizung (optional)
- 5 Zirkulationspumpe
- 6 Benutzeroberfläche
- 7 Absperrventil *
- 8 Externe Zirkulationspumpe *
- 9 2-Wege-Ventil (nicht im Lieferumfang enthalten) *
- 10 Mischer (nicht im Lieferumfang enthalten) *
- 11 Distributor (Bauseits) *
- 12 Kollektor (Bauseits) *
- 13 Bypassventil (Bauseits) *
- FHL 1...n Fußbodenheizung (Bauseits) *
- FCU 1...n Dan Spuleneinheiten (Bauseits) *
- MI 1...n Absperrventile (Bauseits) *
- TI 1...n Raumthermostate (Bauseits) *
- TA Zone A Thermostat (Bauseits) *
- TB Zone B Thermostat (Bauseits) *

Applikation 2

Raumheizung, Raumkühlung und Warmwasser kompatibel mit Solarwarmwasserbereiter

Fußbodenheizkreise und Gebläsekonvektoren werden zur Raumheizung und Gebläsekonvektoren zur Raumkühlung verwendet. Warmwasser wird aus dem Warmwasserspeicher geliefert, der sowohl an die Hydraulikbox als auch an den Solarwarmwasseraufbereiter angeschlossen ist. Das Gerät schaltet entsprechend der vom Raumthermostat erfassten Temperatur in den Heiz- oder Kühlmodus. Im Raumkühlmodus ist das 2-Wege-Ventil geschlossen, um zu verhindern, dass kaltes Wasser in die Fußbodenheizung eindringt.

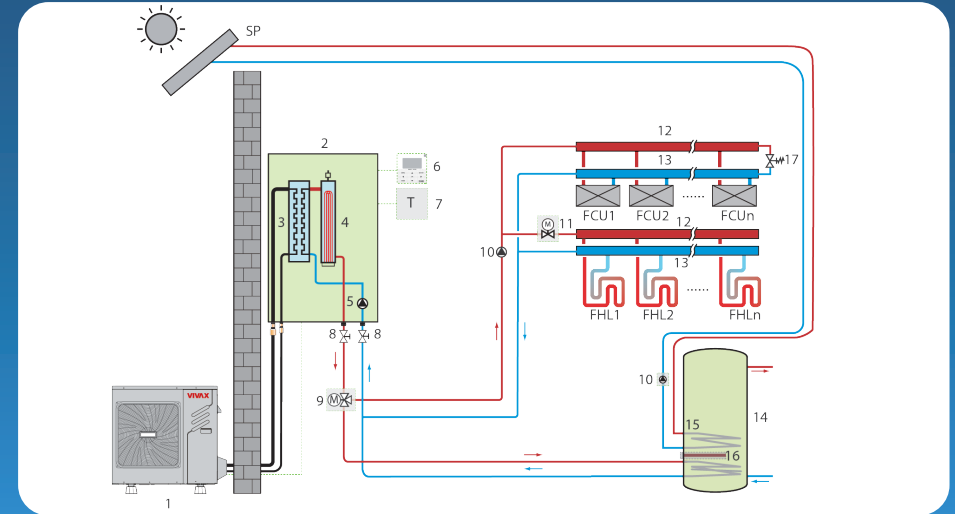

- 1 Außeneinheit
- 2 Hydraulikmodul
- 3 Wärmetauscher
- 4 Zusatzheizung (Optional)
- 5 Interne Zirkulationspumpe
- 6 Benutzeroberfläche
- 7 Raumthermostat
- 8 Absperrventil (Bauseits) *
- 9 3-Wege Ventil (nicht im Lieferumfang enthalten) *
- 10 Externe Zirkulationspumpe (nicht im Lieferumfang enthalten) *
- 11 2-Wege Ventil (nicht im Lieferumfang enthalten) *
- 12 Verteiler *
- 13 Kollektor *
- 14 Brauchwassertank (nicht im Lieferumfang enthalten) *
- 15 Verteiler (nicht im Lieferumfang enthalten)
- 16 Tauchsieder
- 17 Bypassventil *
- FHL 1...n Fußbodenheizung (Bauseits) *
- FCU 1 Gebläsekonvektoren *
- SP Solarpanel

Komplettlösung für Heizung, Kühlung und Warmwasser | Monoblock-System

Applikation 1

Nur Raumheizung

Der Raumthermostat wird als Schalter verwendet. Wenn eine Heizanforderung vom Raumthermostat vorliegt, arbeitet das Monoblock-Gerät, um die an der Benutzerschnittstelle eingestellte Soll-Raumtemperatur zu erreichen. Wenn die Raumtemperatur die vom Thermostat eingestellte Temperatur erreicht, stoppt das Gerät.

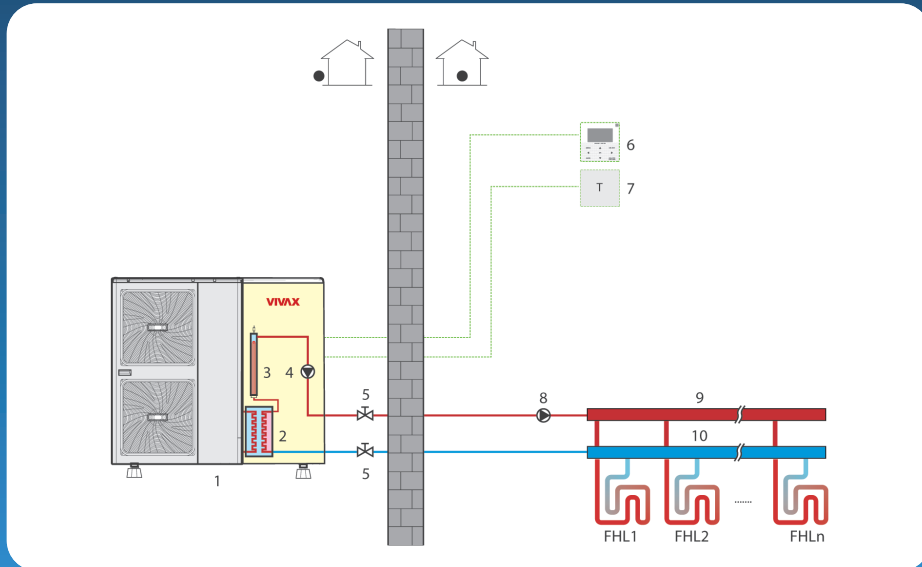

- 1 Heizungspumpe
- 2 Plattenwärmetauscher
- 3 Zusatzheizung (Optional)
- 4 Zirkulationspumpe
- 5 Absperrventil (Bauseits) *
- 6 Benutzeroberfläche
- 7 Raumthermostat (im Lieferumfang enthalten) *
- 8 Außenzirkulationspumpe *
- 9 Distributor *
- 10 Kollektor (Feld mitgeliefert) *

FHL 1...n Fußbodenheizung *

Applikation 2

Raumheizung und Warmwasser

Die Raumthermostate werden nicht an das Monoblock-Gerät, sondern an ein motorisiertes Ventil angeschlossen. Die Temperatur jedes Raums wird durch das motorisierte Ventil an seinem Wasserkreislauf geregelt. Warmwasser wird aus geliefert.

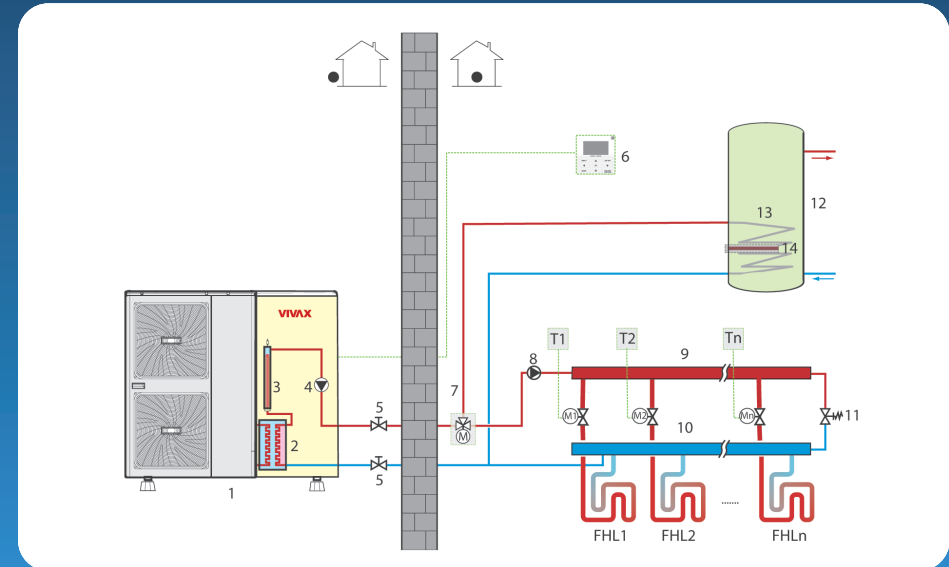

- 1 Heizungspumpe
- 2 Plattenwärmetauscher
- 3 Elektrische Zusatzheizung (Kundenspezifisch)
- 4 Interne Umwälzpumpe
- 5 Absperrventil *
- 6 Benutzeroberfläche
- 7 Motorisiertes 3-Wege-Ventil *
- 8 Externe Umwälzpumpe *
- 9 Vertriebspartner *
- 10 Sammler *

- 11 Bypassventil *
- 12 Brauchwarmwasserspeicher *
- 13 Wärmetauscherspule
- 14 Tauchsieder
- FHL 1...n Fußbodenheizungsschleifen *
- M 1...n Motorisierte Ventile *
- T 1...n Raumthermostate *

* nicht im Paket enthalten

DC Inverter technologie | Innovatives Design

Innovatives Design sorgt für leisen Betrieb. 2 Stufen des leisen Arbeitsbetriebes sind verfügbar.

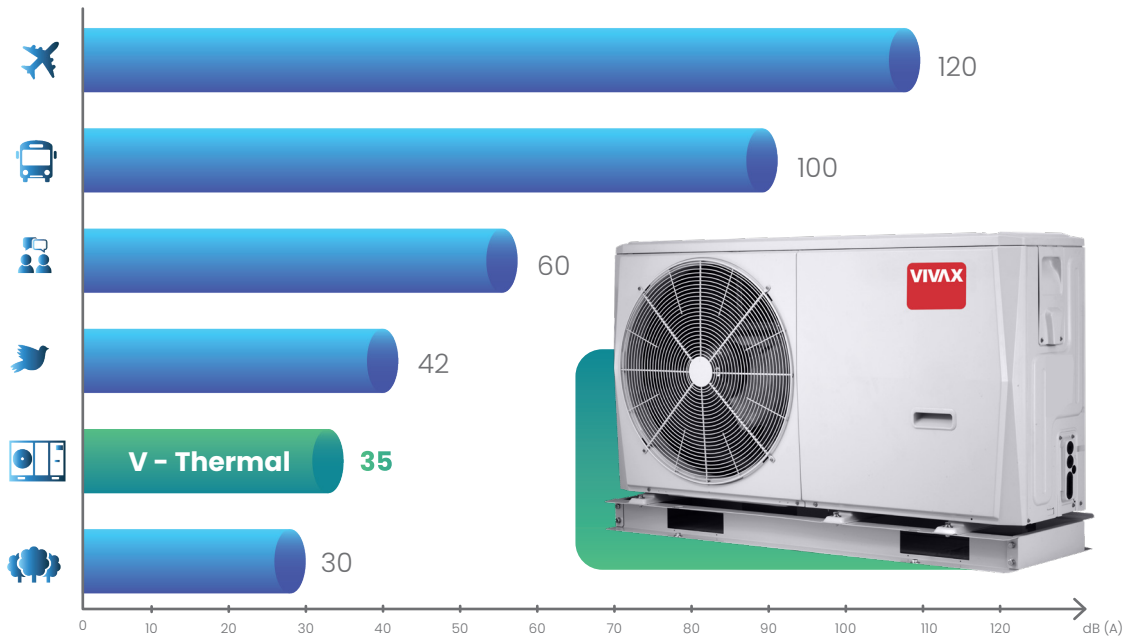

1 | Gleichstromlüfter

- CE-Zertifizierung
- Lüftermotor mit stufenloser Regelung
- Silent-Modus
- Energieeffizient

2 | Gleichstrom-Kompressor

- CE-Zertifizierung
- Breite Betriebsfrequenz
- Doppelrotationskompressor
- Kühlkontrolle
- Kompakte Bauweise

3 | DC-Inverter-Wasserpumpe *

- CE-Zertifizierung
- Hoher Wirkungsgrad
- Großer Pumpenkopf
- Isolationsgrad F
- Schutzgrad IPX4D

* 18 ~ 30 kW Monoblock-Einheiten - Wasserpumpe hat drei Geschwindigkeitsstufen



1 | Konkaves Design der Saugseite

Verbessert das Luftströmungsfeld auf der Lüfteroberfläche. Reduziertes Gewicht verbesserte Effizienz.

2 | Das Design des vorderen Propellers reduziert den Geräuschpegel

3 | Das Design der rückseite des Propellers reduziert den Geräuschpegel

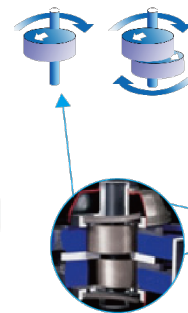
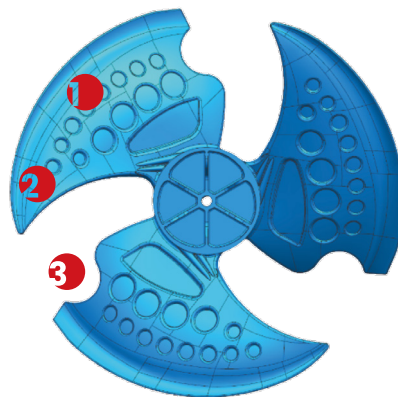

Bessere Balance und extrem niedrige Vibrationen

- 2 Ausgleichsgewichte
- Zwei Exzentrnocken

Hochstabile bewegliche Teile

- Optimierung der Kompressorantriebstechnik
- Hochrobuste Lager
- Kompakte Bauweise

Pool Wärmepumpen

Komplettlösung zum Heizen und Kühlen von
Schwimmbädern

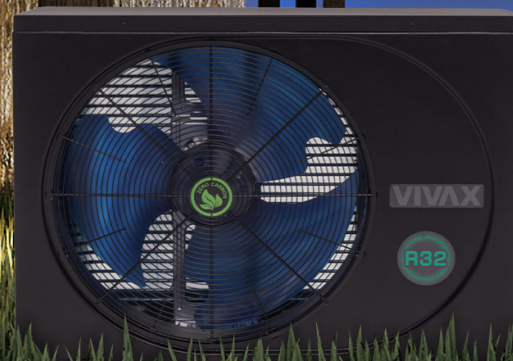

Heizen und
Kühlen



Zentralisierte
Steuerung



App



Smart grid



Smart
Speicher



Silent-Modus



System
Schutz

Systemübersicht

Intelligente Steuerung

Die ESG-Wärmepumpe ist mit allen zentralisierten Steuerpoolsystemen kompatibel, die das Modbus-Protokoll und den RS485 Anschluss

App-Steuerung und IOT-Plattformen wurden entwickelt, um eine einfache Bedienung für den Benutzer zu gewährleisten und die Wartungskosten der Geräte zu senken.

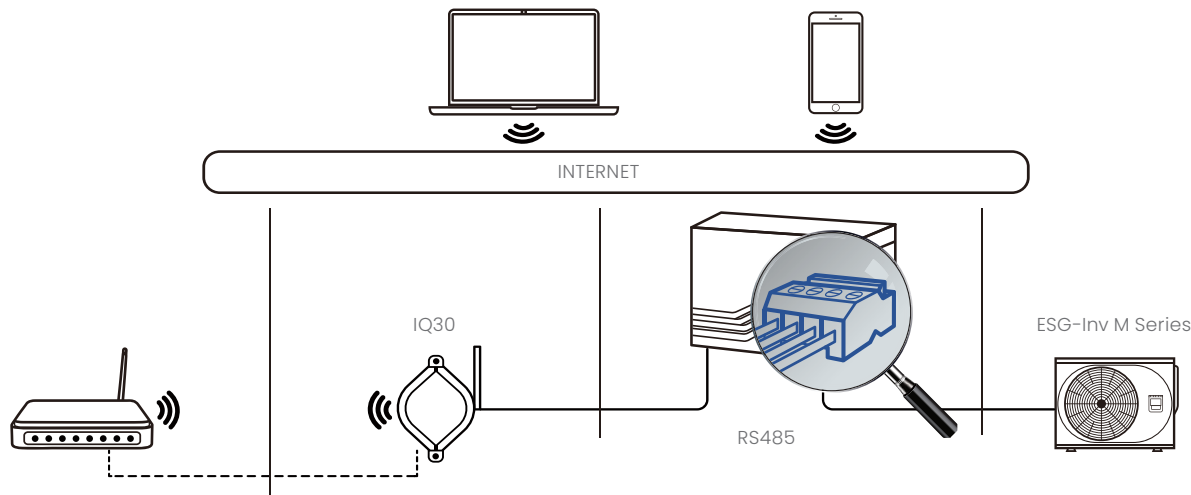

SG - Bereit (Smart Grid)

SG-ready sorgt dafür, dass die ESG-Wärmepumpe so viel saubere Energie wie möglich aus dem Smart Grid nutzt und die Energie im Puffer speichert. Wenn das Smart Grid vollständig mit sauberer Energie versorgt wird, verbrauchen ESG-nahezu null CO₂ Wärmepumpen nahezu null CO₂.

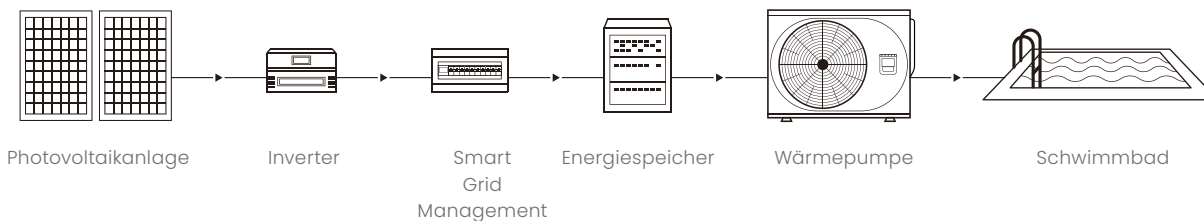

CO₂ zum Nulltarif

0 % Reduzierung der Heizleistung bei Temperaturbedingungen von 27 °C bis 15 °C

VIVAX Wärmepumpen haben 0 % Heizleistung Reduzierung von Umgebungstemperatur 27 °C auf 15 °C, während Herkömmliche Wärmepumpen haben einen Kapazitätsrückgang von mindestens 20 % -30 %.

Heizen und kühlen

Die ESG-Wärmepumpe enthält Heiz- und Kühl- sowie Automatikmodi, die einen breiten Bereich von Betriebsumgebungstemperaturen und Zielwassertemperaturen abdecken.

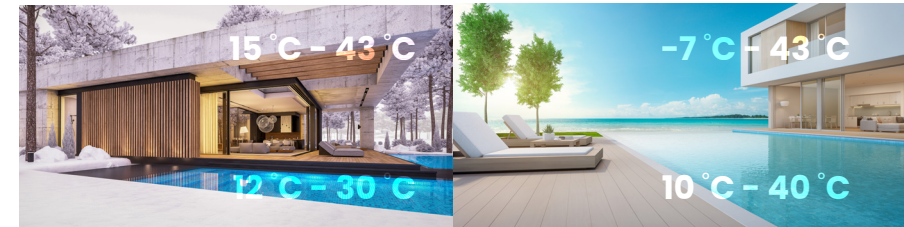

Systemschutz

Wärmepumpen der ESG-Serie haben mehr als 10 Schutzfunktionen einschließlich Abtauung/Druck/ Temperatur/ Frostschutz, um sicherzustellen, dass das Gerät läuft in einem langfristig gesunden Zustand

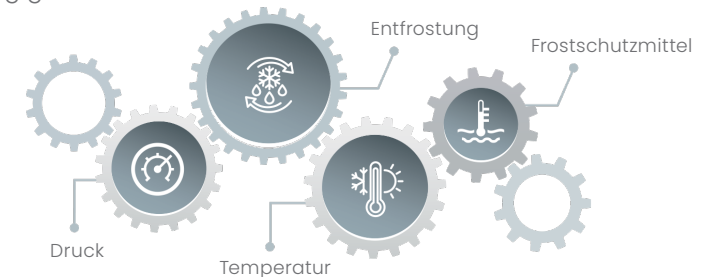

Spezifikationen

Split-Systeme – Außengerät		HPS-14CH40AERI/O1s R32	HPS-22CH65AERI/O1s R32	HPS-28CH84AERI/O1s R32	HPS-34CH100AERI/O1s R32
Stromversorgung		220-240 V / 1 Ph / 50 Hz			
Kompressor	Art				Zweifache Rotation
AußenDC-Lüfter	Motortyp				Gleichstrom-Lüfter
	Anzahl der Lüfter				1
ILuftseitiger Wärmetauscher	Art				Rippenrohrwärmetauscher
Kältemittel	Art (GWP)				R32 (675)
	Geladenes Volumen (kg)	1,50		1,65	
Schallleistungspegel ¹ (dB)		56	58	59	60
Einheitsmaß – B × H × D (mm)		1007 × 712 × 426			
Verpackungsmaß – B × H × D (mm)		1065 × 800 × 485			
Brutto-/Nettogewicht (kg)		62 / 57		82 / 77	
Rohrgröße O.D. (mm)	Flüssigseite	6,35			
	Gasseite				15,88
Verbindungsmethode					Hollander-Nuss
Rohrgröße O.D. (mm)	Maximaler Höhenunterschied				20
	Dužina cijevi				2 - 30
Zusätzliches Kältemittel	Ladung (g / m)	20			
	Max. Rohrlänge ohne zusätzliches Kältemittel (m)				15
Außenlufttemperaturbereich	Kühlung (°C)	-5 ~ 43			
	Heizung (°C)	-25 ~ 35			
	WW (°C)	-25 ~ 43			
Hydronikbox Model HPS-		42HM65AERI/1ls		84HM100AERI/1ls	
Heizung ¹	Kapazität (kW)	4,25	6,2	8,3	10
	Bewerteter Eingang (kW)	0,82	1,24	1,6	2
	COP	5,2	5	5,2	5
Heizung ²	Kapazität (kW)	4,35	6,35	8,2	10
	Bewerteter Eingang (kW)	1,14	1,69	2,08	2,63
	COP	3,8	3,75	3,95	3,8
Heizung ³	Kapazität (kW)	4,4	6	7,5	9,5
	Bewerteter Eingang (kW)	1,49	2	2,36	3,06
	COP	2,95	3	3,18	3,1
Kühlung ⁴	Kapazität (kW)	4,5	6,55	8,4	10
	Bewerteter Eingang (kW)	0,81	1,34	1,66	2,08
	EER	5,55	4,9	5,05	4,8
Kühlung ⁵	Kapazität (kW)	4,7	7	7,4	8,2
	Bewerteter Eingang (kW)	1,36	2,33	2,19	2,48
	EER	3,45	3	3,38	3,3
Klassen der saisonalen Raumheizungs-Energieeffizienz ⁶	Wasseraustrittstemperatur 35 °C				A+++
	Wasseraustrittstemperatur 55 °C				A++

Anmerkung:

1. Prüfnorm: EN12102-1.

Abkürzungen:

WW: Warmwasser

GWP: Treibhauspotential

Anmerkung:

1. Verdampferluft in 7 °C, 85 % R.F., Kondensatorwasser in / out 30 / 35 °C 2. Verdampferluft in 7 °C, 85 % R.F., Kondensatorwasser in / out 40 / 45 °C 3. Verdampferluft in 7 °C, 85 % R.F., Kondensatorwasser in / out 47 / 55 °C 4. Kondensatorluft in 35 °C. Verdampferwasser in / out 23 / 18 °C 5. Kondensatorluft in 35 °C. Verdampferwasser in / out 12 / 7 °C 6. Saisonale Raumheizungs-Energieeffizienzklasse getestet unter durchschnittlichen klimatischen Rahmenbedingungen. 7. Einschlägige EU-Normen und -Rechtsvorschriften: EN14511; EN14825; EN50564; EN12102; (EU) Nr. 811/2013; (EU) Nr. 813/2013; ABI. 2014/C 207/02:2014.

HPS-41CH120AERI/O3s R32	HPS-48CH140AERI/O3s R32	HPS-53CH155AERI/O3s R32
380-415 V / 3 Ph / 50 Hz		
	1,84	
64	65	68
1118 × 865 × 523		
1180 × 890 × 560		
	116 / 110	
9,52		
38		
-5 ~ 43		
-25 ~ 35		
-25 ~ 43		
I20HMI55AERI/IIs		
12,1	14,5	16
2,44	3,09	3,56
4,95	4,7	4,5
12,3	14,2	16
3,24	3,89	4,44
3,8	3,65	3,6
12	13,8	16
3,87	4,6	5,52
3,1	3	2,9
12	13,5	14,9
3	3,75	4,38
4	3,6	3,4
11,6	12,7	14
4,22	4,98	5,71
4,22	2,55	2,45
	A+++	
	A++	

Split-System – Hydronikbox-Modell	HPS-42HM65AERI/IIs		HPS-84HM100AERI/IIs		HPS-120HM155AERI/IIs	
	Stromversorgung	220-240 V / 1 Ph / 50 Hz				
Schalleistungspegel ¹ (dB)	38	42	43			
Einheitsmaß - W × H × D (mm)	420 × 790 × 270					
Verpackungsmaß - B × H × D (mm)	525 × 1050 × 360					
Brutto- / Nettogewicht (kg)	43 / 37		45 / 39			
Wärmetauscher	Plattenwärmetauscher					
Wasserpumpe	Max. Pumpenkopf (m)		9			
Ausdehnungsgefäß (Primärkreislauf)	Volumen (L)		8			
	Ladedruck (MPa)		0,3			
Verbindung	Wasserseite (mm)		R1"			
	Kältemittel Flüssigseite (mm)		6,35	9,52		
	Kältemittel Gasseite (mm)		15,88	15,88		
Sicherheitsventil (MPa)	0,3					
Minimaler Wasserdurchfluss (m ³ / h)	0,36		0,6			
Gesamtwassermenge (L)	5					
Zusatz Elektroheizung ²	Standart Montage (kW)		-			
	Wahlfrei (kW)		3 / 9			
	Kapazitätsschritte		1 / 3			
Stromversorgung	3,0 kW		220-240 V / 1 Ph / 50 Hz			
	9,0 kW		380-415 V / 3 Ph / 50 Hz			
Raumtemperaturbereich (°C)	5 - 35					
Wasseraustrittstemperatur	Kühlung (°C)		5 - 25			
	Heizung (°C)		25 - 65			
	Warmwasser (°C)		30 - 60			

Anmerkung:

1. Prüfnorm: EN12102-1.

Splitsysteme Hydronikbox mit integriertem Wassertank				HPS-42HM65AERI/IIT19H3s	HPS-84HM100AERI/IT241H3s	HPS-120HM155AERI/IT241H3s
Stromversorgung				220-240 V / 1 Ph / 50 Hz		
Warmwassertank	Typ		Edelstahl			
	Material		SUS 316L			
	Wasservolumen (L)		190	240		
	Maximale Warmwassertemperatur - Desinfektionsmodus (°C)		70			
	Maximaler Wasserdruck (Bar)		10			
	Isolationsmaterial		Polyurethan (Cyclopentan)			
	Isolationsstärke		45			
Schalleistungspegel ¹ (dB(A))				38	40	44
Geräteabmessungen - B × H × T (mm)				600 × 1683 × 600	600 × 1943 × 600	
Verpackungsmaße - B × H × T (mm)				730 × 1920 × 730	730 × 2180 × 730	
Brutto-/Nettogewicht (kg)				161 / 140	178 / 157	180 / 159
Wärmetauscher				Plattenwärmetauscher		
Wasserpumpe	Pumpenkopf (m)			9		
Ausdehnungsgefäß	Volumen (L)			8		
Rohr Verbindung	Wasser (mm)	Heizen / Kühlen	Auslauf	R1"		
			Einlauf			
		Warmwasser	Kalteinlass	R3/4"		
			Heißauslass			
	Kältemittelanschluss (mm)		6,35	9,52		
	Kältemittelgasanschluss (mm)		15,88			
Sicherheitsventil (MPa)				0,3		
Minimaler Wasserdruck (m³ / h)				0,36		0,6
Gesamtwasservolumen (L)				5		
Zusatzheizung ²	Serienmäßig montiert (kW)			3		
	Optional (kW)			0		
	Kapazitätsschritte			1		
	Stromversorgung		3,0 kW	220-240 V / 1 Ph / 50 Hz		
Umgebungstemperaturbereich (°C)				5 - 35		
Wasseraustrittstemperatur	Kühlen (°C)			5 - 25		
	Heizen (°C)			25 - 65		
	Warmwasser (°C)			30 - 60		

Poolheizungspumpe	HPP-24CH70AERI R32-1	HPP-30CH90AERI R32-1	HPP-41CH120AERI R32-1
Stromversorgung	208 ~ 230 V 1 ~ 50 / 60 Hz		
Empfohlene Poolgröße (15°C AT) mit Poolabdeckung	21	27	36
Empfohlene Poolgröße (20°C AT) mit Poolabdeckung	31,5	40,5	54
Empfohlene Poolgröße (25°C AT) mit Poolabdeckung	52,5	67,5	90
Wärmepumpentyp (Schwimmbad-Wärmepumpe)	Inverter		
Material	Metall + Kunststoff		
Betriebslufttemperatur (°C)	-7 °C ~ 43 °C		
Boost-Modus (Max) Kapazität - Luft 27 °C / Wasser 26 °C / Feucht. 80 % (kW)	10,3	12,8	14,5
Verbrauchte Kapazität	1,56	2,13	2,28
COP	6,60	6,00	6,35
Heizleistung - Luft 27 °C / Wasser 26 °C / Feuchtigkeit. 80 % (kW)	2,9-7,16	2,9-9,15	2,8-12,5
Verbrauchte Kapazität	0,24-0,95	0,24-1,35	0,23-1,79
COP	12,1-7,5	12,1-6,8	12,2-7,0
Boost-Modus (max.) Heizleistung - Luft 15 °C / Wasser 26 °C / Feuchtigkeit. 71 % (kW)	7,3	9,3	10,5
Verbrauchte Kapazität	1,56	2,09	2,28
COP	4,69	4,45	4,60
Heizleistung - Luft 15 °C / Wasser 26 °C / Feuchtigkeit. 71 % (kW)	1,9-5,3	1,9-6,8	2,0-9,1
Verbrauchte Kapazität	0,29-1,04	0,29-1,39	0,29-1,8
COP	6,55-5,1	6,55-4,9	6,9-5,05
Kühl Kapazität	4,5	5,2	7
Verbrauchte Kapazität	1,13	1,55	1,75
EER	4	3,35	4
Maximalspannung (A)	10,5	11	12
Kompressor Typ	Rotierend		
Lüftermenge	1	1	1
Leistungsaufnahme des Lüfters (W)	50	80	110
Lüftergeschwindigkeit (RPM)	450	530	650
Maximale Lüfterlautstärke (m³/h)	2500	3000	3600
Kältemittelmenge - R32 (kg)	0,55	0,55	0,75
Schalldruckpegel (1 m) Boost - Modus (dB(A))	48	52	55
Schalldruckpegel (3 m)Boost - Modus - Theoretischer Wert (dB(A))	39	43	46
Schalldruckpegel (1 m) (dB(A))	41	43	49
Schalldruckpegel (3 m) - Theoretischer Wert (dB(A))	32	34	40
Schalldruckpegel im Ruhemodus (1 m) (dB(A))	39	39	40
Schalldruckpegel im Ruhemodus (3 m) - Theoretischer Wert (dB(A))	30	30	31
Wasserfluss (m³/h)	3,1	3,9	5,4
Wasserdruckabfall (kPa)	4,6	7,3	13,8
Wasserverbindun (mm)	50	50	50
Brutto-/Nettogewicht (kg)	52 / 46	52 / 46	56 / 50
Geräteabmessungen - B × H × T (mm)	988 × 365 × 712	988 × 365 × 712	988 × 365 × 712
Verpackungsmaße - B × H × T (mm)	1065 × 485 × 845	1065 × 485 × 845	1065 × 485 × 845

Monoblock-Systeme (4 kW – 16 kW) HPM-		14CH40AERis R32-1H3	22CH65AERis R32-1H3	28CH84AERis R32-1H3	34CH100AERis R32-1H9	41CH120AERis R32-3H9	48CH140AERis R32-3H9	53CH155AERis R32-3H9	
Heizen A7W35*	Kapazität (kW)	4,20	6,35	8,40	10,0	12,1	14,5	15,9	
	Nennleistungsaufnahme (kW)	0,82	1,28	1,63	2,02	2,44	3,15	3,53	
	COP	5,10	4,95	5,15	4,95	4,95	4,60	4,50	
Heizen A7W45	Kapazität (kW)	4,30	6,30	8,10	10,0	12,3	14,1	16,0	
	Nennleistungsaufnahme (kW)	1,13	1,70	2,10	2,67	3,32	3,92	4,57	
	COP	3,8	3,70	3,85	3,75	3,70	3,60	3,50	
Heizen A7W55	Kapazität (kW)	4,40	6,00	7,50	9,50	11,9	13,8	16,0	
	Nennleistungsaufnahme (kW)	1,49	2,03	2,36	3,06	3,90	4,68	5,61	
	COP	2,95	2,95	3,18	3,10	3,05	2,95	2,85	
Heizen A2W35	Kapazität (kW)	4,40	5,50	7,10	8,20	9,2	11,0	13,0	
	Nennleistungsaufnahme (kW)	1,10	1,41	1,73	2,05	2,36	3,06	3,77	
	COP	4,00	3,90	4,10	4,00	3,90	3,60	3,45	
Heizen A2W45	Kapazität (kW)	5,10	5,80	7,40	7,85	10,60	11,50	12,70	
	Nennleistungsaufnahme (kW)	1,70	1,93	2,28	2,45	3,53	4,04	4,46	
	COP	3,00	3,00	3,25	3,20	3,00	2,85	2,85	
Heizen A2W55	Kapazität (kW)	5,10	5,65	7,10	8,10	11,30	12,40	13,30	
	Nennleistungsaufnahme (kW)	2,08	2,31	2,73	3,16	4,52	5,06	5,54	
	COP	2,45	2,45	2,60	2,56	2,50	2,45	2,40	
Heizen A-7 / W35	Kapazität (kW)	4,7	6,00	7,00	8,00	10,00	12,00	13,10	
	Nennleistungsaufnahme (kW)	1,52	2,00	2,19	2,62	3,33	4,21	4,85	
	COP	3,10	3,00	3,20	3,05	3,00	2,85	2,70	
Heizen A-7 / W45	Kapazität (kW)	4,30	5,40	6,60	7,35	10,20	11,70	12,80	
	Nennleistungsaufnahme (kW)	1,83	2,25	2,59	2,88	4,25	4,98	5,69	
	COP	2,35	2,40	2,55	2,55	2,40	2,35	2,25	
Heizen A-7 / W55	Kapazität (kW)	4,00	5,15	6,15	6,85	9,80	11,00	12,50	
	Nennleistungsaufnahme (kW)	2,05	2,58	3,00	3,43	4,78	5,37	6,25	
	COP	1,95	2,00	2,05	2,00	2,05	2,05	2,00	
Kühlen A35W18	Kapazität (kW)	4,50	6,50	8,30	9,90	12,00	13,50	14,90	
	Nennleistungsaufnahme (kW)	0,82	1,35	1,64	2,18	3,04	3,75	4,38	
	EER	5,50	4,80	5,05	4,55	3,95	3,60	3,40	
Kühlen A35W7	Kapazität (kW)	4,70	7,00	7,45	8,20	11,5	12,4	14,0	
	Nennleistungsaufnahme (kW)	1,36	2,33	2,22	2,52	4,18	4,96	5,60	
	EER	3,45	3,00	3,35	3,25	2,75	2,50	2,50	
Saisonale Raumheizungs Energieeffizienzklasse ⁶	Wasser auslass 35 °C	ηs	191 %	195 %	205 %	204 %	189 %	185 %	182 %
		Klasse	A+++						
	Wasser auslass 55 °C	ηs	129 %	138 %	131 %	136 %	135 %	135 %	133 %
		Klasse	A++						
SCOP	Wasser auslass 35 °C	4,85	4,95	5,21	5,19	4,81	4,72	4,62	
	Wasser auslass 55 °C	3,31	3,52	3,36	3,49	3,45	3,47	3,41	
SEER	Wasser auslass 7 °C	4,99	5,34	5,83	5,98	4,86	4,83	4,67	
	Wasser auslass 18 °C	7,77	8,21	8,95	8,78	7,04	6,85	6,71	

* Anmerkung:
A: Außentemperatur
W: Auslasswassertemperatur
Oben aufgeführte Punkte sind Standarddaten
EN14511:2013; EN14825:2013; EN50564:2011; I2102:2011; (EU) No: 811:2013; (EU)No: 813:2013; OJ 2014 / C 207 / 02:2014

Monoblock-Systeme (4 kW – 16 kW) HPM-		14CH40AERis R32-1H3	22CH65AERis R32-1H3	28CH84AERis R32-1H3	34CH100AERis R32-1H9	41CH120AERis R32-3H9	48CH140AERis R32-3H9	53CH155AERis R32-3H9			
Stromversorgung		18			220-240 V / 1 Ph / 50 Hz		380-415 V / 3 Ph / 50 Hz				
MOP (A)		12			18		19		14		
MCA (A)		14			16		17		10		
Kompressor	Typ	Doppelter Lüfter									
	Polen	6									
	Drehzahlbereich (rps)	10 ~ 120									
	Kapazität (60 rps)	5450			7100			14000			
	Eingang (60 rps)	1735			2230			4380			
	Max. Heizfrequenz (Hz)	78		96		86		96		78	
	Max. Kühlfrequenz (Hz)	72		84		72		78		70	
DC-Lüfter	Motortyp	DC-Lüfter									
	Anzahl der Lüfter	1									
	Luftstrom (m³ / h)	2770			4030			4060		4650	
Luftseitiger Wärmetauscher	Anzahl der Zeilen	2,4			2			3			
	Anzahl der Schaltkreise	7			8			12			
Kältemittel	Typ (GWP)	R32 (675)									
	Ladedruck (kg)	1,40				1,75					
Drosseltyp		Elektronisches Expansionsventil									
Schallleistungspegel	Heizen A7W35 (dB (A))	55		58		59		60		65	
	Heizung max (dB (A))	60		61		61		62		65	
	Heiz-Silent-Mode 1 (dB (A))	56		56		57		58		62	
	Heiz-Silent-Mode 2 (dB (A))	53		53		55		55		56	
	Kühlen A35W18 (dB (A))	56		58		60		60		64	
	Kühlung max (dB (A))	60		61		61		62		65	
	Kühlung des Slince-Modus 1 (dB (A))	55		57		57		58		62	
	Kühlung des Slince-Modus 2 (dB (A))	52		54		54		54		56	
Geräteabmessungen - B x H x T (mm)		1295 x 792 x 429			1385 x 945 x 526			1465 x 1120 x 560			
Verpackungsmaße - B x H x T (mm)		1375 x 945 x 475			148 / 121			188 / 160			
Brutto-/Nettogewicht (kg)		121 / 89			148 / 121			188 / 160			
Lademenge - HQ / 40 FT / 20 FT (pcs)		104 / 104 / 50			64 / 64 / 32			64 / 64 / 32			
Verbindungsmethode		Ausgestellt									
Temperaturbereich des Wasseraustritts	Kühlen (°C)	-5 ~ 43									
	Heizen (°C)	-25 ~ 35									
	Warmwasser (°C)	-25 ~ 43									
Luftseitiger Wärmetauscher		Plattentyp									
Wasserpumpe	Max. Pumpenkopf (m)	9									
Ausdehnungsgefäß (Primärkreislauf)	Volumen (L)	8									
	Ladedruck (Mpa)	0,3									
Wasserseitiger Anschluss (mm)		R 1"			R 5 / 4"						
Sicherheitsventil (MPa)					0,3						
Strömungswächter (m³ / h)		0,36						0,6			
Gesamtwassermenge (L)					5						
Backup-E-Heizung	* Optional (kW)	3,0		3,0		3,0		9,0		9,0	
	Kapazitätsschritte	1									
	Stromversorgung	3,0 kW					220-240 V / 1 Ph / 50 Hz				
		6,0 / 9,0 kW					380-415 V / 3 Ph / 50 Hz				
Wasseraustrittstemperatur	Kühlen (°C)	5 ~ 30									
	Heizen (°C)	12 ~ 65									
	Warmwasserspeicher (°C)	10 ~ 60									
Wassereintrittstemperatur	Kühl Modus (°C)	6 ~ 35									
	Heizmodus Warmwasser (°C)	12 ~ 59									

Monoblock systems (18 kW – 30 kW)			HPM-61CH180AERis R32-3	HPM-75CH220AERis R32-3	HPM-89CH260AERis R32-3	HPM-102CH300AERis R32-3
Heizen A7W35*	Kapazität (kW)		18000	22000	26000	30100
	Nennleistungsaufnahme (kW)		3830	5000	6373	7698
	COP		4,7	4,4	4,08	3,91
Heizen A7W45	Kapazität (kW)		18000	22000	26000	30000
	Nennleistungsaufnahme (kW)		5143	6471	8387	10345
	COP		3,5	3,4	3,1	2,9
Heizen A7W55	Kapazität (kW)		18000	22000	26000	30000
	Nennleistungsaufnahme (kW)		6545	8302	10612	13043
	COP		2,75	2,65	2,45	2,3
Heizen A-7W35	Kapazität (kW)		18000	21000	22000	23000
	Nennleistungsaufnahme (kW)		6667	8077	8800	9388
	COP		2,7	2,6	2,5	2,45
Kühlen A35W18	Kapazität (kW)		18500	23000	27000	31000
	Nennleistungsaufnahme (kW)		3895	5000	6279	7750
	EER		4,75	4,6	4,3	4
Kühlen A35W7	Kapazität (kW)		17000	21000	26000	29500
	Nennleistungsaufnahme (kW)		5574	7119	9630	11569
	EER		3,05	2,95	2,7	2,55
Saisonale RaumheizungsEnergieeffizienzklasse	Wasser auslass 35 °C	Klasse	A+++			
	Wasser auslass 55 °C	Klasse	A++			
SCOP	Wasser auslass 35 °C		4,6	4,53	4,5	4,2
	Wasser auslass 55 °C		3,2	3,23	3,15	3,15
SEER	Wasser auslass 7 °C		4,7	4,7	4,66	4,49
	Wasser auslass 18 °C		5,48	5,67	5,88	5,71

Monoblock systems (18 kW – 30 kW)		HPM-61CH180AERis R32-3	HPM-75CH220AERis R32-3	HPM-89CH260AERis R32-3	HPM-102CH300AERis R32-3
Stromversorgung		380-415 V / 3 Ph / 50 Hz			
MOP (A)		18	21	24	28
MCA (A)		21	24,5	27	28,5
Kompressor	Typ	Doppelter Lüfter			
DC-Lüfter	Typ motora	DC-Lüfter			
	Anzahl der Lüfter	2			
Luftseitiger Wärmetauscher		Plattentyp			
Wasserpumpe	Maximale Pumpen (m)	12			
Kältemittel	Typ (GWP)	R32			
	Ladedruck (kg)	5			
Drosseltyp		Elektronisches Expansionsventil			
Schalleistungspegel ² (dB)		71	73	75	77
Wasserfluss (m ³ / h)		3,1	3,78	4,47	5,18
Internes Wasservolumen (L)		3,5	3,5	3,5	3,5
Geräteabmessungen - B x H x T (mm)		1129 x 1558 x 440			
Verpackungsmaße - B x H x T (mm)		1220 x 1735 x 565			
Brutto-/Nettogewicht (kg)		206 / 177			
Wasserseitige Anschlüsse (inch)		1-1/4" BSP	1-1/4" BSP	1-1/4" BSP	1-1/4" BSP
Wasseraustrittstemperatur	Kühlen (°C)	-5 ~ 46			
	Heizen (°C)	-25 ~ 35			
	Warmwasserspeicher (°C)	-25 ~ 43			
Wassereintrittstemperatur	Kühlen (°C)	5 ~ 25			
	Heizen - PTV (°C)	25 ~ 60			



Angergasse 13
7000 Eisenstadt

Tel: +43 660 5599367

Whatsapp: +43 688 9626257

E-mail: office@mskalte.at

mskaelte.at